

Д. У. Дук, прарэктар Полацкага дзяржаўнага ўніверсітэта, доктар гістарычных навук, дацэнт (г. Наваполацк, Беларусь)

Размяшчэнне вечавай плошчы ў Полацку (па выніках археалагічных раскопак у 2011 г.)¹

Адной з галоўных роляў у арганізацыі самакіравання сярэднявечага Полацка адводзілася вечу. Веча функцыянавала ў Полацку з XII ст. (не выключана, што і з XI ст.) і з пэўнымі трансфармацыямі працягвала існаванне фактычна да надання Полацку магдэбургскага права [11].

Мэта працы – разгледзіць пытанне аб месцазнаходжанні вечавай плошчы ў Полацку як важнага аб'екта сацыялагічнай структуры горада.

Пісьмовыя крыніцы не даюць адказа на пытанне аб размяшчэнні ў Полацку месца вечавых сходаў. Вечавыя плошчы існавалі ва ўсіх гарадах Русі, аб'яднаных у так званую Сафійную прастору (Кіеў, Ноўгарод, Полацк). Згодна летапісам, вядома, што кіеўляне і ноўгародцы ў XII ст. збіраліся на вечы на княжацкіх Яраслававых дварах каля сабораў Святой Сафіі [9, с. 223–224, 231]. Пры гэтым у Ноўгародзе існавала некалькі месцаў вечавых сходаў, асноўным месцам для правядзення якіх з'яўлялася тэрыторыя Дворышча каля княжацкага сабора св. Мікалая. Памеры ўласна вечавай плошчы ў Ноўгародзе складалі 1200–1500 м² (стандартны памер баярскай сядзібы). Плошча была абсталявана лавамі і мела «сцепень» (трыбуну для пасаднікаў і кіраўнікоў вечавых сходаў) [10, с. 80].

У Полацку двор князя да пачатку XIV ст. размяшчаўся на гарадзішчы. Тэрыторыя Верхняга замка ў XI–XIII стст. з'яўлялася сакральным цэнтрам. Гіпатэтычна вечавыя сходы палачан маглі адбывацца на Чорнай гары, якая ў першай палове XIV ст. набыла статус замкавай і пасля 1563 г. атрымала назву «Верхні замак». Тым не менш асаблівы сакральны статус Чорнай гары і тэрыторыі каля Сафійскага сабора ў XI–XIII стст. дазваляе выказаць меркаванне аб тым, што вечавая плошча была размешчана не на тэрыторыі будучага Замчышча.

У гістарыяграфіі гісторыі Полацка пытанне аб размяшчэнні вечавай плошчы практычна не разглядалася. Паколькі пісьмовыя крыніцы не дэталізуюць парадак арганізацыі вечавых сходаў у Полацку, а таксама не даюць адказ на пытанне аб месцы іх правядзення, існуе думка аб размяшчэнні вечавай плошчы недалёка ад Сафійскага сабора [7, с. 284]. З-за адсутнасці звестак у пісьмовых крыніцах вызначэнне месцапалажэння вечавай плошчы ў Полацку з'яўляецца кампетэнцыйнай археалагічнай навукай.

¹ Работа выканана ў межах тэмы «Сацыяльная тапаграфія, гаспадарка, культура і антрапалогія насельніцтва Полацка і Полацкай зямлі ў IX–XVIII стст.», дзяржаўная рэгістрацыя № 20111102 ад 30.05.2011 г.

Археалагічным маркёрам размяшчэння плошчы для грамадскіх сходаў будзе культурны пласт, які не ўтрымлівае слядоў будаўніцтва і сведчанняў рамеснай дзейнасці. На плошчы, якая з'яўлялася незабудаваным месцам для грамадскіх сходаў, інтэнсіўнасць будаўнічай дзейнасці і, адпаведна, хуткасць утварэння культурных адкладаў не маглі быць вялікімі.

Падчас археалагічных раскопак у 2011 г. была зафіксавана незвычайная для культурнага пласта цэнтральнай гістарычнай частцы Полацка стратыграфічная сітуацыя.

Раскопкі ў 2011 г. былі праведзены на тэрыторыі гісторыка-культурнай каштоўнасці – Вялікім пасада г. Полацка. Тэрыторыя, на якой быў зроблены раскоп, размешчана паблізу ад Чорнага ручая. Гэты ручай утварыў роў, які аддзяляе Верхні замак ад Вялікага пасада. Работы прадугледжвалі археалагічны нагляд за будаўнічымі работамі (нівеліроўкай паверхні зямельнага ўчастка) і правядзенне раскопак на месцы ўзвядзення жылога дома.

Пляцоўка пад будаўніцтва размешчана каля так званай царквы на рові (адкрыта П. А. Рапапортам у 1976–1977 гг. і лічыцца помнікам мураванага дойлідства XII ст.) [6, с. 155]. Гэтая царква па пісьмовых крыніцах XVII ст. згадваецца пад назвай Ражаства Хрыстовага. У другой палове XVI ст. яна ўжо была драўляная. Пры ёй у XVII ст. знаходзіўся цвінтар (яго рэшткі былі выяўлены падчас раскопак у 2011 г.). Царква існавала да трэцяй чвэрці XVII ст., час яе разбурэння прыпадае дзесьці на 1660–70-я гады. У грамаце Яна III аб зацвярджэнні прывілея гарбарнаму і кушнерскаму цэху Полацка ад 26 сакавіка 1683 г. цэхавая брацтва была абавязана даваць па 3 фунты воску ў царкву св. Сафіі замест «разоренной царквы Рождества» [5, с. 80].

Тэрыторыя раскопак размешчана ў некалькіх дзесятках метраў ад буйнога мураванага комплексу XVIII–XX стст. – полацкага калегіума езуітаў. Калегіум быў заснаваны ў 1581 г.

Згядкі пра размяшчэнне на месцы калегіума гарадскіх сядзіб (пляцаў) паводле Даравальнай Граматы Стэфана Баторыя ад 20 студзеня 1582 г. адсутнічаюць [3, с. 73]. Магчыма, калегіум быў заснаваны на незабудаванай частцы плошчы, якая мела назву «Великий Торгъ» [2, с. 39]. Пасля ўзвядзення калегіума гандлёвая плошча была перанесена на ўсход у раён сучаснай плошчы Свабоды.

Фундаментныя рвы царквы на рові былі адкрыты і даследаваны П. А. Рапапортам шляхам праэзкі пляцоўкі каля былога рэальнага вучылішча

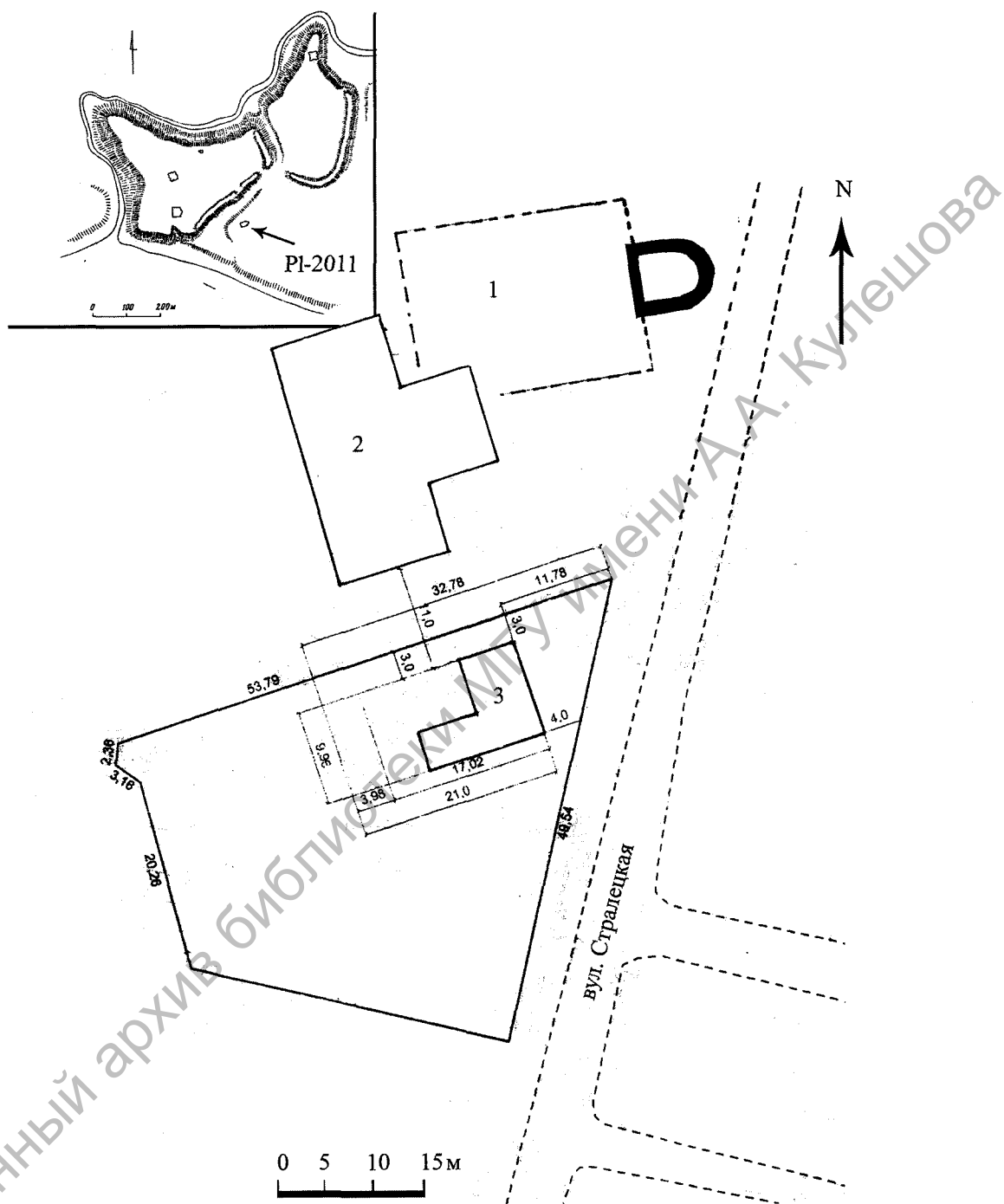

Мал. 1. План размяшчэння раскопу 1: 1 – царква на рове (Ражаства Хрыстова); 2 – будынак былога рэальнага вучылішча; 3 – раскоп 1 на ўчастку будучага дома № 4. Вялікі пасад. г. Полацк. 2011 г.

(у 1976 г. – будынка сярэдняй школы № 8) [6, с. 155]. Было высветлена, што ў пачатку XX ст. падчас будаўніцтва будынка вучылішча падмуркі храма былі практычна цалкам знішчаны.

У 1967 г. М. К. Каргер выявіў паблізу ад падмуркаў храма два цагляныя саркафагі, суадносіны якіх з храмам дагэтуль не высветлены.

Археалагічныя даследаванні на поўнач ад храма праводзіў С. В. Тарасаў у 1990 г. Раскоп плошчай

80 м² быў закладзены каля ўсходняга схілу пагорка да так званага Чорнага ручая, непадалёк ад храма. Мэтай раскопак была верыфікацыя гіпотэзы аб размяшчэнні ў дадзенай частцы колішняга Вялікага пасада старажытнай гандлёвай плошчы [8, с. 5–6]. Быў адкрыты стратыграфічна аднародны культурны пласт магутнасцю 1,6 м, які ўтварыўся не раней за XVI–XVII стст. У гэтым пласце былі знойдзены асобныя фрагменты керамікі XII ст. Аўтар раскопак

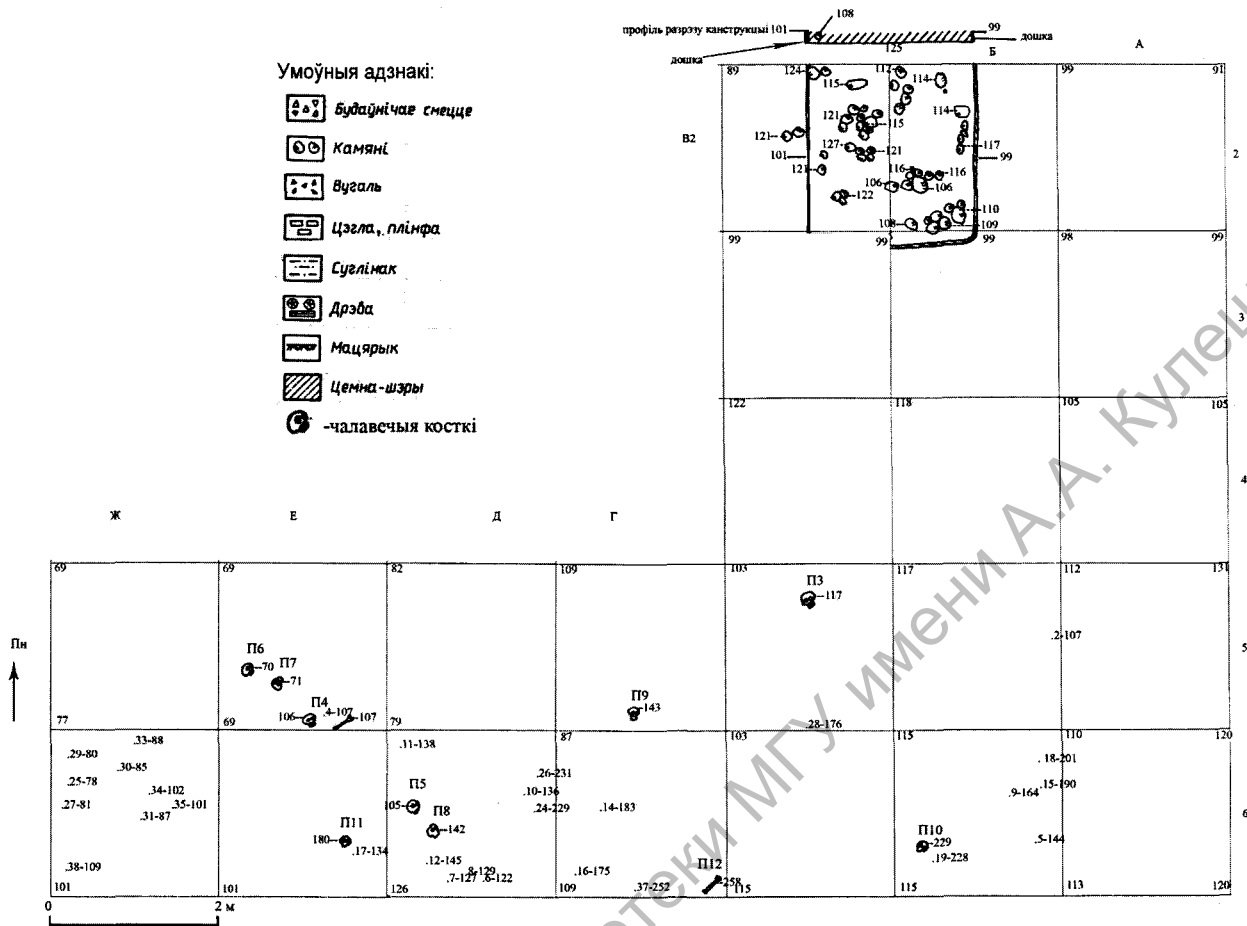

Мал. 2. Планіграфія пластоў 1 і 2. Раскоп 1. Вялікі пасад. г. Полацк. 2011 г.

не прыводзіць пэўных высноў адносна размяшчэння плошчы. Аднак адсутнасць стратыграфічнага пласта, ранейшага за XVI ст., на берэзе Чорнага ручая сведчыць пра магчымасць размяшчэння вечавай плошчы менавіта тут.

Паводле генеральнага плана пад забудову дома адводзілася пляцоўка памерамі 21,00 × 9,96 м (мал. 1). Перапад вышынь з поўначы на поўдзень да пачатку земляных работ складаў каля 1,3 м (129,30 супраць 128,05 м па балтыйскай шкале). На гэтай пляцоўцы верхні (баластны) пласт зямлі быў зняты экскаватарам з мэтай нівеліроўкі паверхні. У паўночнай частцы было знята да 1,5 м зямлі, у паўднёвай – да 0,4 м. Нівеліроўку паверхні ажыццяўлялі пад наглядам археолага. Зямля была перамешчана ніжэй будаўнічай пляцоўкі – на поўдзень ад будучага дома.

Пасля нівеліроўкі праводзілі археалагічныя раскопкі на ўчастку, дзе быў выяўлены культурны пласт. Быў закладзены раскоп 1 у форме літары «Г» плошчай 92 м². На гэтай плошчы раскопкі праводзілі ўручную. Раскоп 1 быў размешчаны на адлегласці каля 30 м ад паўднёвай сцяны царквы на рове.

Стратыграфія культурных напластаванняў раскопу 1. Дадзены раскоп быў разбіты наступным чынам: з усходу на захад¹ – падзелены на квадраты А, Б, В, Г, Д, Е, Ж, з поўначы на поўдзень – на квадраты 2, 3, 4, 5, 6. У межах кв. А–В зроблены на ўсю шырыню дома паводле генплана: кв. 2–6 (10 м). У межах кв. Г–Ж – на шырыню кв. 5–6 (4 м). Сумарная плошча раскопу склала 92 м². Да глыбіні 0,2 м на ўсёй плошчы раскопу быў прыняты ўмоўны пласт 1, у межах лініі А–Ж кв. 6 культурны пласт ніжэй глыбіні 0,2 м да мацерыка – пласт 2.

На астатняй частцы пляцоўкі пад будаўніцтва да самага мацерыка быў зафіксаваны выключна баластны пласт. Пры гэтым у межах першай і другой ліній кв. Е і Ж да глыбіні 1 м зафіксаваны тысячы костак буйной рагатай жывёлы, пахаваных у другой палове XX ст.

Верхні пласт, які быў зняты экскаватарам, ўяўляў з сябе развал будаўнічых матэрыялаў (цэгла, драўляныя канструкцыі, камяні) і побытавага смецця. Магутнасць пласта максімальная ў паўночнай

¹ Фактычна мела месца адхіленне ад лініі поўдзень-поўнач на 20° на захад. (Дзеля спрашчэння апісання ў тэксце тут і далей вызначаецца лінія па баках свету.)

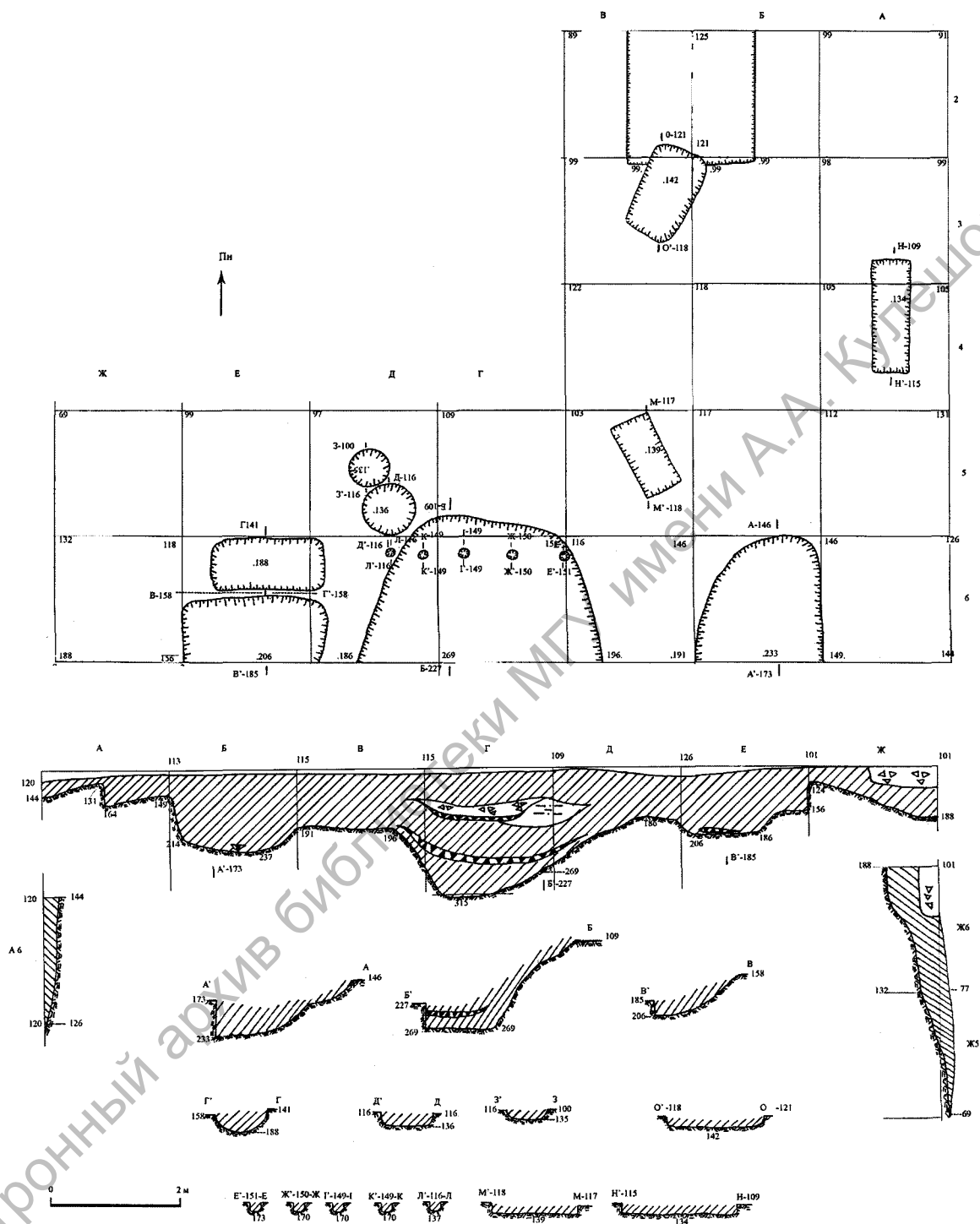

Мал. 3. Стратыграфія і план мацерыка раскопу I. Вялікі пасад. г. Полацк. 2011 г.

частцы – 1,5 м і змяншаецца да паўднёвай частцы пляцоўкі пад дом – 0,4 м. Утварыўся гэты баластны пласт падчас разбурэння драўляных дамоў на каменна-цагляных падмурках, якія былі ўзведзены на дадзенай тэрыторыі ў пасляваенны час, а разбураны былі ў 1980-я гады. На большай частцы раскопу культурны пласт, ранейшы за XX ст., быў знішчаны да мацерыка.

Мацерык прадстаўлены чырвонай вельмі шчыльнай і аднароднай глінай.

На ўсёй плошчы раскопу, за выключэннем шостага і часткова пятай ліній квадратаў, рэштка культурнага пласта, ранейшага за XX ст., захаваліся ў межах мацерыковых ям ад пахаванняў цвінтара царквы.

Сумарная магутнасць захаванага культурнага пласта на большай частцы раскопу не перавы-

шала 0,2 м. Па шостаі лініі квадратаў адбывалася рэзкае ўзрастанне магутнасці культурнага пласта ў сярэднім да 0,8–1,0 м, месцамі ў межах мацерыковых ям – да 2,0 м.

Паверхня раскопу пасля нівеліроўкі роўная, перапад вышынь па лініі поўнач–поўдзень ва ўсходняй частцы складае каля 0,2 м, у заходняй частцы – да 0,4 м (адзнакі 69–101, 82–126) (мал. 2).

Культурны пласт раскопу 1 аднародны. Прадстаўлены цёмна-шэрай камкаватай зямлёй карычневага адцення з вуголлем, камянямі і рэшткамі драўляных валокнаў. Месцамі мае прапласткі вугалю магутнасцю да 0,1 м, лінзы чырвонай аднароднай гліны магутнасцю да 0,3 м, развалы цаглянага друзу (кв. В6–Д6) (мал. 3). Абсалютная большасць знаходак прадстаўлена керамічным посудам і кафляй XVII–XIX стст., значна меньшая колькасць посуду датавана XVI ст. Індывідуальныя знаходкі прадстаўлены гаспадарчымі прадметамі (акоўка рыдлёўкі, сякера, нажы і ключы ад замкоў і інш.), а таксама дэталямі адзення (жалезныя абутковыя падкоўкі, бронзавая завушніца, гузікі і інш.). Гэтыя знаходкі датаваны XVII–XIX стст. Знойдзены толькі адзін артэфакт, які датаваны больш раннім часам – гэта фрагмент шклянога бранзалета XII – першай паловы XIII ст. (мал. 4: 8).

У межах адзначанага культурнага пласта было выяўлена 11 пахаванняў, аднак на плане іх пазначана 12. Гэта адбылося з-за таго, што за скапленне чалавечых костак пахавання 4 былі памылкова прыняты косткі жывёл. Усе пахаванні былі пераадакладзены і прадстаўлены фрагментамі чарапоў ці скапленнем костак шкілета з фрагментамі чарапоў. Ад некаторых пахаванняў засталіся толькі мацерыковыя ямы ад трун. Таму рэальная колькасць знойдзеных астанкаў вызначана падчас антрапалагічнай экспертызы.

Пахаванне 1 размешчана на мяжы кв. Б3 і В3, ад пахавання засталася мацерыковая яма ад труны. Разрэз ямы О'–О зроблены практычна па лініі поўдзень–поўнач (мал. 3). Шырыня ямы – 0,8–0,9 м, даўжыня – 1,6, глыбіня – 0,2 м. Сценкі паката нахіленыя, дно плоскае. У паўднёвай частцы каля сценкі ямы размешчаны камень дыяметрама каля 0,3 м. Яма запоўнена шэрай камкаватай зямлёй карычневага адцення з вуголлем, камянямі і рэшткамі драўляных валокнаў. Знаходкі адсутнічалі.

Пахаванне 2 размешчана на мяжы кв. А3 і А4, ад пахавання засталася мацерыковая яма ад труны. Разрэз ямы Н'–Н зроблены практычна па лініі поўдзень–поўнач (мал. 3). Шырыня ямы – 0,6 м, даўжыня – 1,8, глыбіня – да 0,2 м. Сценкі вертыкальныя, дно плоскае. Яма запоўнена шэрай камкаватай зямлёй карычневага адцення з вуголлем, камянямі і рэшткамі драўляных валокнаў. Знаходкі адсутнічалі.

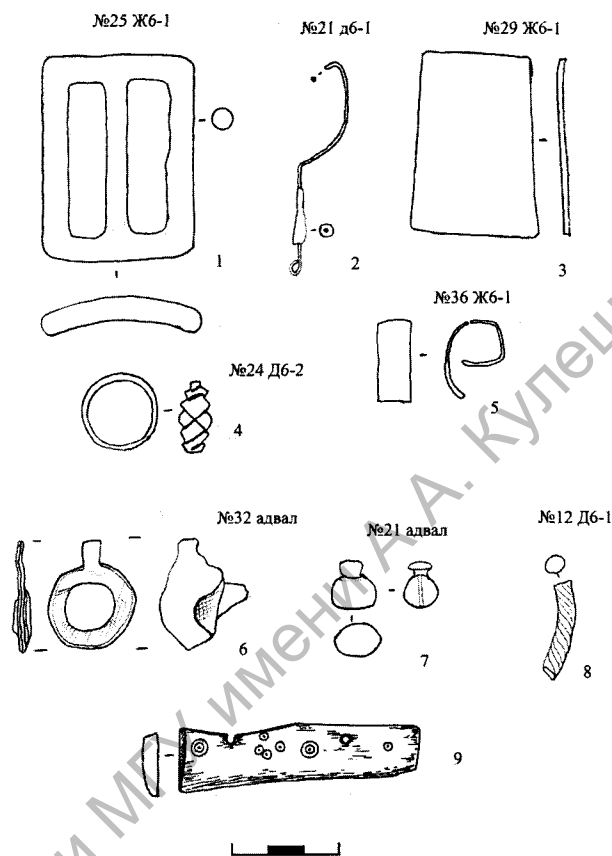

Мал. 4. Вырабы з каляровых металаў, шкла і косці: 1 – спражка; 2 – завушніца; 3, 5 – пласцінкі; 4 – пярсцёнак; 6 – пломба таварная; 7 – куля з літнікам; 8 – бранзалет; 9 – накладка на дзяржанне нажа; 1–5 – бронза; 6, 7 – свінец; 8 – шкло; 9 – косць. XII–XVIII стст. Раскоп 1. Вялікі пасад. г. Полацк. 2011 г.

Пахаванне 3 размешчана на мяжы кв. В5, ад пахавання застаўся чэрап і мацерыковая яма ад труны. Разрэз ямы М'–М зроблены практычна па лініі поўдзень–поўнач (мал. 3). Шырыня ямы – 0,6 м, даўжыня – 1,2, глыбіня – да 0,2 м. Чэрап размешчаны ў паўночнай частцы ямы на адлегласці 0,2 м ад паўночнай сценкі. Сценкі ямы вертыкальныя, дно плоскае. Яма запоўнена шэрай камкаватай зямлёй карычневага адцення з вуголлем, камянямі і рэшткамі драўляных валокнаў. Знаходкі адсутнічалі.

Пахаванне 4 пазначана на плане пасярэдзіне кв. Е5 каля яго паўднёвай сценкі (мал. 2). У працэсе антрапалагічнай экспертызы было высветлена, што косткі, прынятыя за чалавечыя, належалі жывёлам. Косткі размешчаны бессістэмна (адзнака глыбіні залягання 106). Таму ў сапраўднасці пахавання 4 не існуе.

Пахаванне 5 выяўлена пасярэдзіне кв. Д6, каля яго заходняй сценкі (мал. 2). Прадстаўлена фрагментамі чарапоў і фрагментамі патрушчаных костак каля іх (адзнака глыбіні залягання 105). Косткі размешчаны бессістэмна.

Пахаванне 6 выяўлена пасярэдзіне кв. Е5 каля яго заходняй сценкі (мал. 2). Прадстаўлена фрагментамі чарапоў і фрагментамі патрушчаных костак каля іх (адзнака глыбіні залягання 70). Косткі размешчаны бессістэмна.

Пахаванне 7 выяўлена на адлегласці 0,3 м на ўсход ад чэрапа пахавання 6 (мал. 2). Прадстаўлена фрагментам чэрапа і фрагментамі патрушчаных костак каля чэрапа (адзнака глыбіні залягання 71). Косткі размешчаны бессістэмна.

Пахаванне 8 выяўлена пасярэдзіне кв. Д6 на адлегласці 0,5 м ад яго заходняй сценкі (мал. 2). Прадстаўлена фрагментам чэрапа (адзнака глыбіні залягання 142). Косткі размешчаны бессістэмна.

Пахаванне 9 выяўлена пасярэдзіне кв. Г5 на адлегласці 0,2 м ад яго паўднёвай сценкі (мал. 2). Прадстаўлена фрагментамі чэрапа (адзнака глыбіні залягання 143). Косткі размешчаны бессістэмна.

Пахаванне 10 выяўлена ў паўднёва-заходняй частцы кв. Б6 на адлегласці 0,3 м ад яго ўсходняй сценкі (мал. 2). Прадстаўлена фрагментамі патрушчаных костак каля чэрапа (адзнака глыбіні залягання 229). Косткі размешчаны бессістэмна.

Пахаванне 11 выяўлена ў паўднёва-ўсходняй частцы кв. Б6 на адлегласці 0,6 м ад яго ўсходняй сценкі (мал. 2). Прадстаўлена фрагментамі чарапоў і фрагментамі патрушчаных костак каля іх (адзнака глыбіні залягання 180). Косткі размешчаны бессістэмна.

Пахаванне 12 выяўлена ў паўднёва-ўсходнім вуглу частцы кв. Г6 (мал. 2). Прадстаўлена фрагментамі чарапоў і фрагментамі патрушчаных костак каля іх (адзнака глыбіні залягання 258). Косткі размешчаны бессістэмна.

Канструкцыя кв. Б2 і В2 ўяўляла сабой вырытае на 0,2 м у мацерыковай гліне паглыбленне з роўнымі вертыкальнымі сценкамі і плоскім дном. Сценкі абкладзены дошкамі, пастаўленымі на тарэц. Таўшчыня дошак – каля 3 см. Канструкцыя ў плане квадратная, памерам 2,2(поўдзень–поўнач) × 2,0 м, размешчана ў межах кв. Б2 і В2, а таксама у сумежных кв. Б3 і В3 (на адлегласці 0,2 м ад сценкі) (мал. 2). З паўночнага боку выходзіць за межы раскопу. Унутры канструкцыі на мацерыку дысперсна размяшчаліся камяні дыяметрам 0,1–0,3 м. Запаўненне культурнага пласта аналагічна вышэйапісанаму. Знаходкі прадстаўлены дваццацю фрагментамі вырабаў са шкла і керамікі (гаршкі, накрыўкі, размаляваная талерка) канца XVIII – XIX ст.

У раскопе разабрана 14 мацерыковых ям. Знаходкі з ям прадстаўлены сямью вырабамі XVI–XVII стст.: венцамі і сценкамі керамічных гаршкоў і місак, кавалкамі аконнага шкла і кафлі.

Археалагічныя знаходкі. Абсалютная большасць знаходак прадстаўлена керамічным посудам і кафляй XVII–XIX стст.

Посуд з’яўляецца тыповым для XVII–XVIII стст., пераважная большасць гаршкоў зроблена на нажным ганчарным крузе (мал. 5: 1–6; 6: 1) [4, с. 103–104]. Адзінкавыя гаршкі датаваны XVI ст. (мал. 6: 3, 6–8). Знойдзены тыповыя для XVII ст. паліважныя збаны (мал. 5: 7, 8), кружкі і куфлі (мал. 7) [4, с. 126–127].

Адна цэлая кафля прадстаўлена каронкай (мал. 6: 10), аналагічныя каронкі выяўлены пры даследаванні езуіцкага калегіума.

Індывідуальныя знаходкі прадстаўлены гаспадарчымі прадметамі: акоўкай рыдлёўкі (мал. 8: 2), сякерай (мал. 8: 3), ключамі ад замкоў (мал. 9: 3, 4), нажамі (мал. 10: 1, 2, 4), крэсівам (мал. 10: 5). Гэтыя вырабы тыповыя для XVI–XVIII стст.

Крэсіва (мал. 10: 5) мае аналогіі з вырабамі, знойдзенымі ў іншых частках Полацка ў пластах XVI–XVII стст. [4, мал. 54: 13]. Нажы чаранковыя (мал. 10: 2) і з накладнымі тронкамі (мал. 10: 1, 4). На адным нажы захаваліся фрагменты драўлянага дзяржання (мал. 10: 1). Чаранковыя нажы бытавалі ў Полацку да пачатку XVI ст., у далейшым выкарыстоўвалі толькі нажы з накладнымі тронкамі [4, с. 148]. Знойдзены дэталі адзення (бронзавая

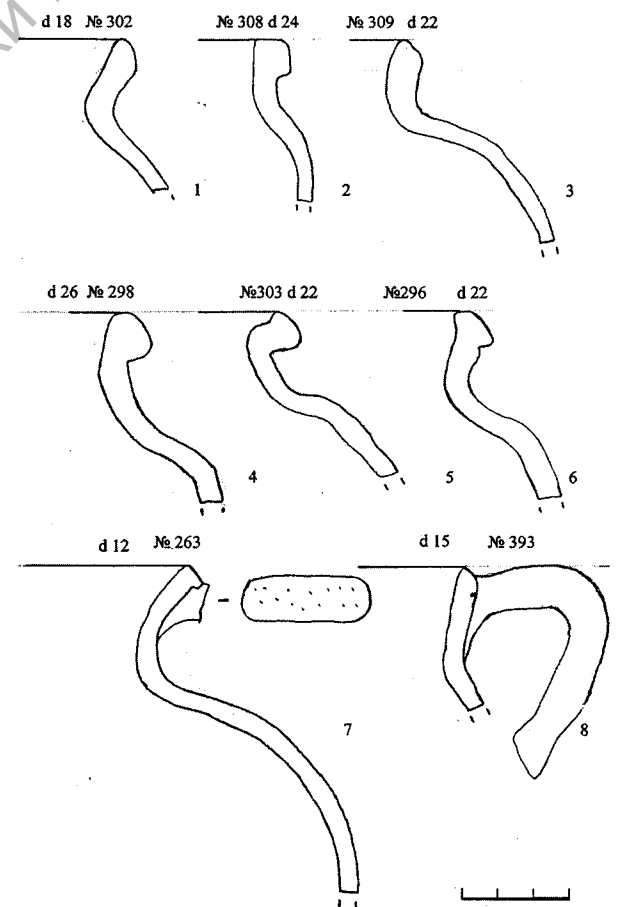

Мал. 5. Венцы гаршкоў. XVI–XVIII стст. Раскоп 1. Вялікі пасад. г. Полацк. 2011 г.

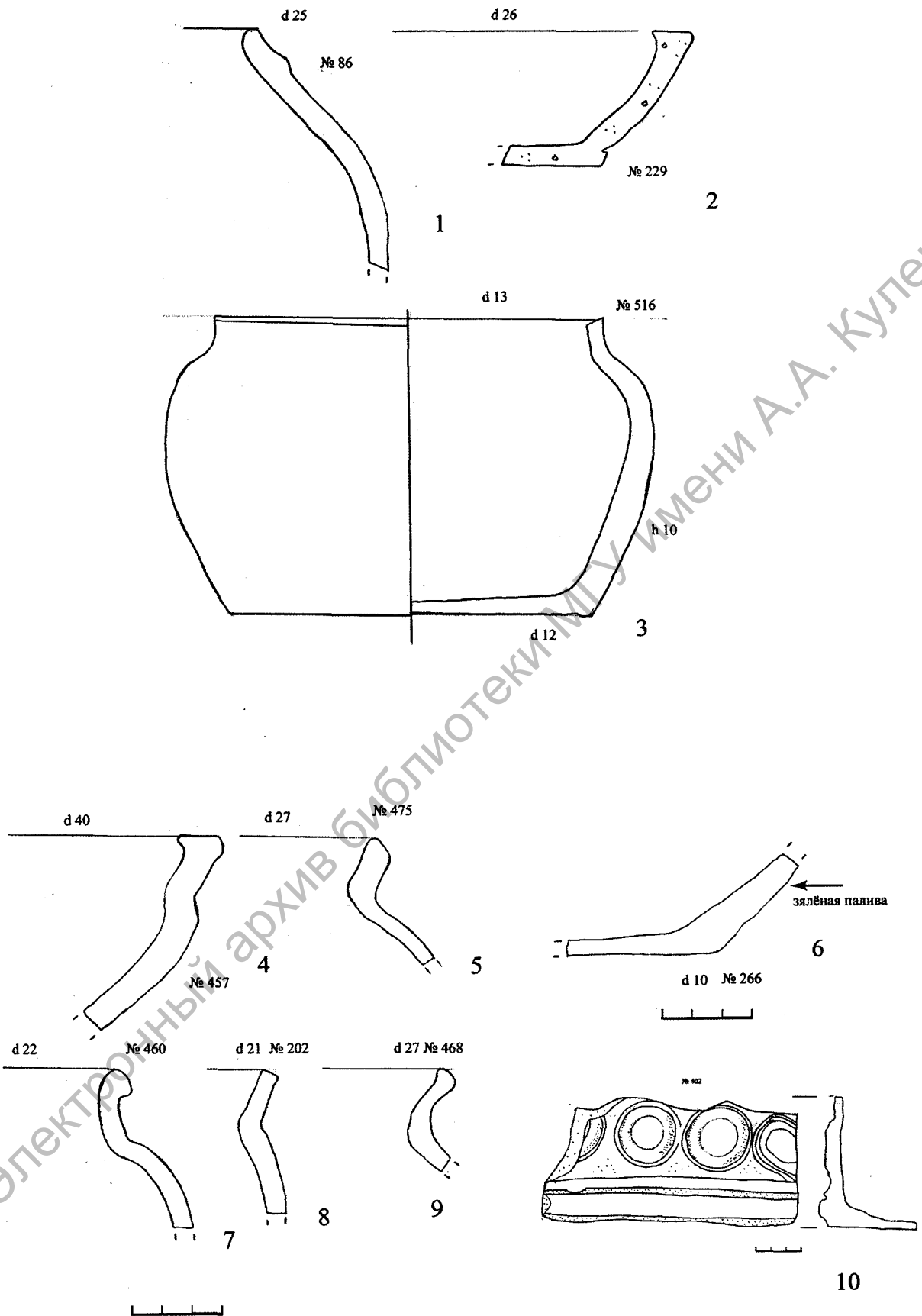

Мал. 6. Венцы гаршкоў (1, 5, 7–9) і місак (2, 4), гаршчок (3), донца гаршка (6), кафля-каронка (10). XVI–XVII стст.
Раскоп 1. Вялікі пасад, г. Полацк. 2011 г.

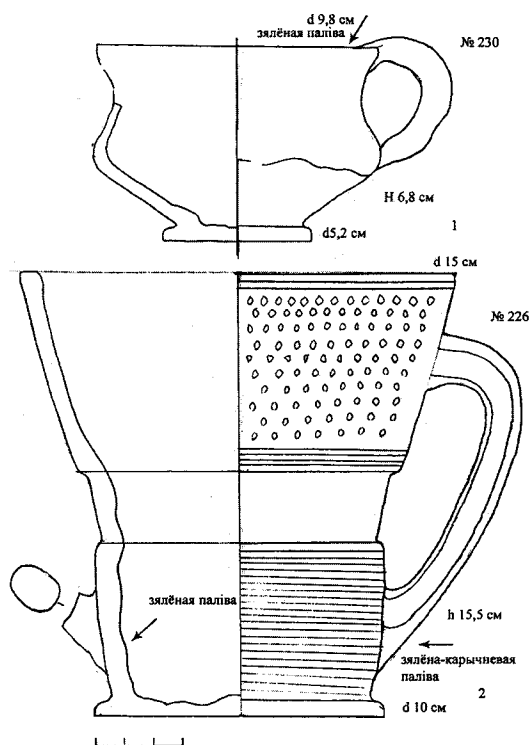

Мал. 7. Керамічныя кружка (1) і кувель (2). XVI–XVII стст. Раскоп 1. Вялікі пасад, г. Полацк. 2011 г.

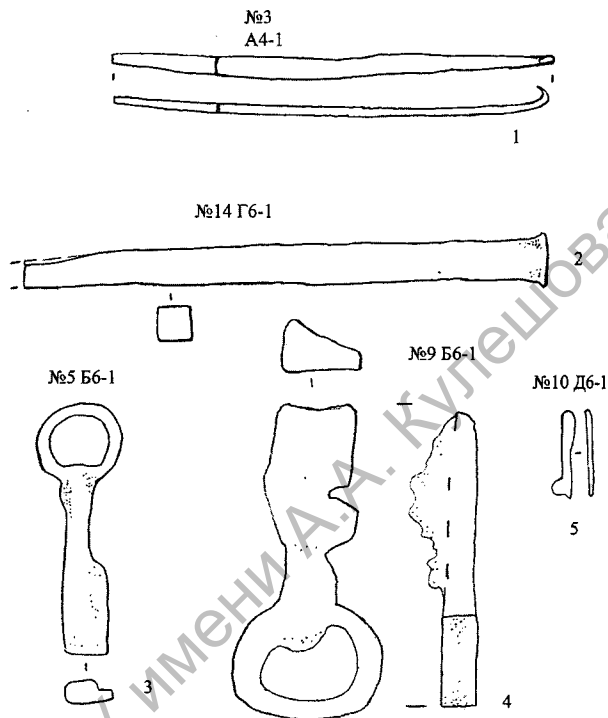

Мал. 9. Вырабы з жалеза: 1 – кручок для пляцення; 2 – зубіла; 3, 4 – ключы; 5 – выраб невядомага прызначэння. XVI–XVIII стст. Раскоп 1. Вялікі пасад, г. Полацк. 2011 г.

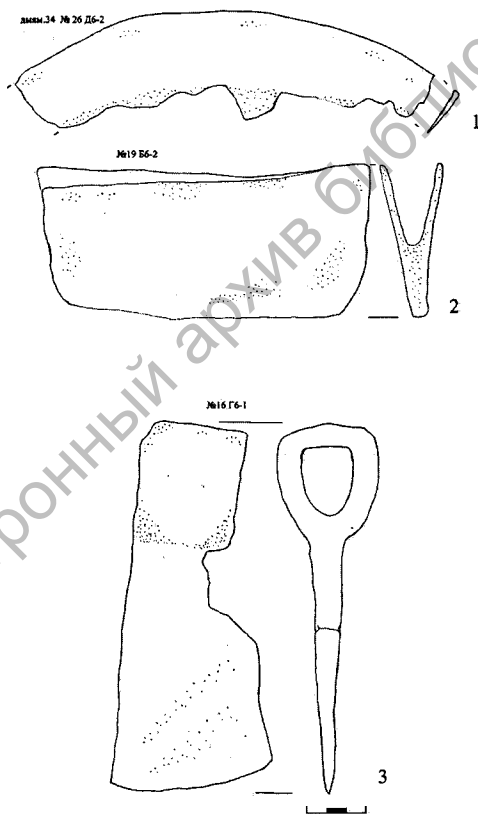

Мал. 8. Вырабы з жалеза: 1 – патэльня; 2 – акоўкі рыдлёвак; 3 – сякера. XVI–XVIII стст. Раскоп 1. Вялікі пасад, г. Полацк. 2011 г.

завушніца (мал. 4: 2), жалезныя абутковыя падкоўкі (мал. 11: 1–4)). Бронзавая завушніца стратыграфічна датавана канцом XVII – XVIII ст., аднак яна магла паходзіць з жаночага пахавання першай паловы XVII ст. Аналагічныя завушніцы XVI–XVIII стст. вядомы і ў іншых рэгіёнах Беларусі [1, с. 416], таксама як і бронзавы пярсцёнак (мал. 4: 3) [4, с. 416]. Свінцовая куля-паўфабрыкат (мал. 4: 7) сведчыць аб вытворчасці зброі.

Знойдзены фрагмент жалезнай патэльні дыяметрам 34 см (мал. 8: 1). Прылады працы прадстаўлены таксама жалезнымі кручком для пляцення і зубілам (мал. 9: 1, 2).

Такім чынам, большасць знаходак з раскопу 1 бытавалі ў межах XVI–XVIII стст. Выключэннем з'яўляецца фрагмент шклянога бранзалета XII – першай паловы XIII ст. (мал. 4: 8).

Заклучэнне. Вынікі раскопак дазваляюць з упэўненасцю канстатаваць факт адсутнасці на месцы раскопу культурных напластаванняў, якія можна аднесці да часу раней за XVI ст. Фактычна культурны пласт стаў утварацца ў канцы XVII ст., калі на былым цвінтары царквы Ражаства Хрыстова пачалі будаваць драўляныя дамы на падклетках. Адсутнасць культурных напластаванняў,

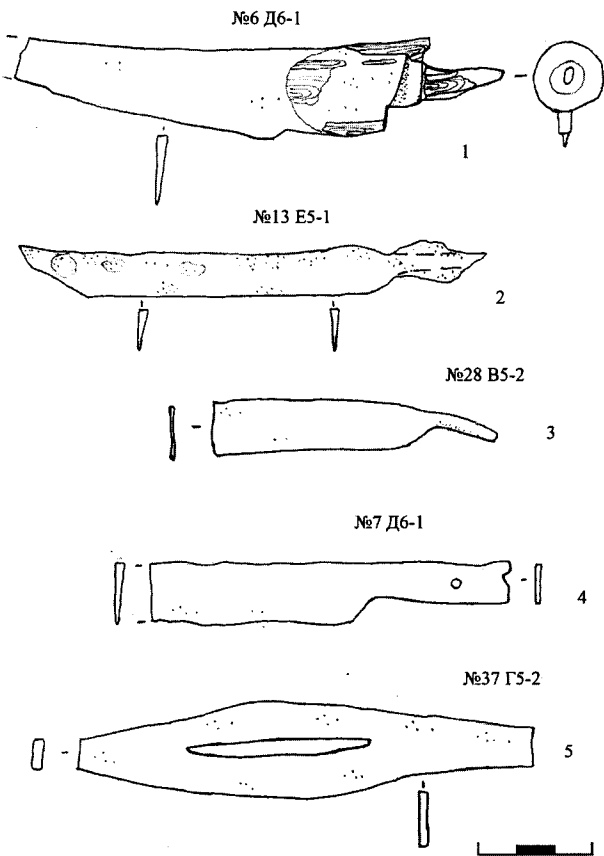

Мал. 10. Вырабы з жалеза: 1–4 – нажы; 5 – крэсіва. XVI–XVIII стст. Раскоп 1. Вялікі пасад, г. Полацк. 2011 г.

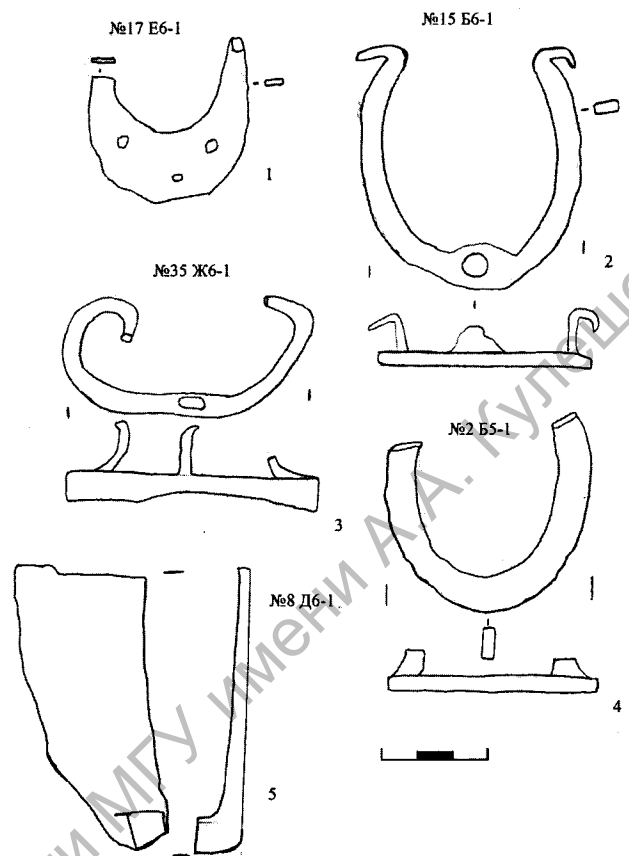

Мал. 11. Вырабы з жалеза: 1–4 – падковы абутковыя; 5 – падкова. XVI–XVIII стст. Раскоп 1. Вялікі пасад, г. Полацк. 2011 г.

ранейшых за XVI ст., было адзначана археолагамі з паўночнага боку ад царквы. Гэтаму існуюць наступныя тлумачэнні.

Першае – царква была манастырская і вельмі нязначны культурны пласт XII–XVI стст. не захаваўся. Падобная стратыграфічная карціна характэрна, напрыклад, для Бельчыцкага Барысаглебскага манастыра, дзе культурны пласт раней XV ст. адсутнічае.

Другое – каля царквы на поўнач і поўдзень ад на працягу XII(XI?)–XVII стст. быў размешчаны цвінтар і па гэтай прычыне тэрыторыя была не забудавана.

Трэцяе зыходзіць з факта наяўнасці ў даследаванай частцы Вялікага пасада ў XVI ст. гандлёвай плошчы – Вялікага торгу. Магчыма, тэрыторыя ва-

кол храма на рове (у XVI–XVII стст. царквы Ражаства Хрыстова) з'яўлялася ў XII(XI?)–XV стст. месцам вечавых сходаў і па гэтай прычыне была незабудаванай. Паколькі звесткі ў пісьмовых крыніцах аб дзейнасці манастыра каля царквы адсутнічаюць, найбольш верагодна прыняць другое і трэцяе меркаванні.

Ключавымі ў вырашэнні праблемы з'яўляюцца археалагічныя даныя. Два цагляныя саркафагі, выяўленыя М. К. Каргерам, як быццам бы могуць сведчыць пра магчымасць размяшчэння каля царквы старажытнага цвінтара. Аднак раскапаная ў 2011 г. пахаванні не з'яўляюцца старажытнымі. Па гэтай прычыне гіпотэза аб размяшчэнні вечавай плошчы каля царквы на рове застаецца больш абгрунтаванай археалагічна.

Літаратура

1. Археалогія Беларусі : у 4 т. / В. М. Ляўко [і інш.] ; пад рэд. В. М. Ляўко і інш.]. – Мінск : Беларус. навука, 2001. – Т. 4 : Помнікі XIV–XVIII ст. – 597 с.
2. Варонін, В. Тэстамент полацкага бурмістра Давыда Панкова 1559 г. / В. Варонін // Гісторыя і археалогія Полацка і Полацкай зямлі : матэрыялы IV Міжнар. навуц. канф., Полацк, 2003. – Полацк : НПГКМЗ, 2003. – С. 32–40.

3. Витебская старина / сост. А. Сапунов. – Витебск : Типолитография Г. А. Малкина, 1888. – Т. V. – 670 с. + 40 л. : ил.
4. Дук, Д. У. Полацк XVI–XVIII стагоддзяў : нарысы тапаграфіі, гісторыі матэрыяльнай культуры і арганізацыі жыццёвай прасторы насельніцтва беларускага горада / Д. У. Дук. – Наваполацк : ПДУ, 2007. – 268 с. : іл.

5. Дук, Д. У. Полацк і палачане (IX–XVIII стст.) / Д. У. Дук. – Наваполацк : ПДУ, 2010. – 180 с. : [22 л. іл.].

6. Раппопорт, П. А., Полоцкое зодчество XII века / П. А. Раппопорт // Сов. археология. – 1980. – № 3. – С. 143–163.

7. Русь в IX–X веках : археологическая панорама / Ин-т археологии РАН ; отв. ред. Н. А. Макаров. – М. ; Вологда : Древности Севера, 2012 – 496 с. ; ил.

8. Тарасаў, С. В. Справаздача аб археалагічных доследах у Полацку і полацкай акрузе ў 1990 г. / С. В. Тарасаў // Архіў Ін-та гісторыі Нац. акад. навук Беларусі. – Воп. 1. – Спр. 1205.

9. Тихомиров, М. Н. Древнерусские города / М. Н. Тихомиров. – М. : Государственное издательство политической литературы, 1956. – 478 с.

10. Янин, В. Л. Средневековый Новгород : Очерки археологии и истории / В. Л. Янин ; Отд. ист.-филолог. наук. – М. : Наука, 2004. – 416 с.

11. Rohdewald, S. Ot veče k gorodskomu sovetu : o razvitii organov polotskich gorozhan do načala XIV veka / S. Rohdewald // Беларускі горад у часе і прасторы : 500 гадоў Полацкай магдэбургіі : зб. навук. прац. – Наваполацк : ПДУ, 2001. – С. 15–25.

Резюме

Д. В. Дук

Расположение вечевой площади в Полоцке (по итогам археологических раскопок в 2011 г.)

Обосновывается гипотеза о расположении древнейшей вечевой площади на территории западной окраины Великого посада в Полоцке на примере итогов археологических раскопок в 2011 г. Представлена характеристика стратиграфии культурного слоя раскопа 2011 г., дана характеристика археологических находок XVI–XIX вв. и антропологического материала. Сделан вывод о возможности расположения вечевой и торговой площади XI–XV вв. на территории Великого посада, у подножия Верхнего замка. Территория расположения вечевой площади примыкала к так называемому храму на рву XII в., который в XVI–XVII вв. называли церковью Рождества Христова. В XVII в. на данной территории располагался погост, а в XVIII–XIX вв. были построены жилые деревянные дома.

Summary

D. V. Duk

Popular assembly location in Polotsk (according to the archeological excavations in 2011)

The hypothesis about an ancient popular assembly location on the territory of the western outskirts of Velikiy Posad in Polotsk is proved on the basis of archeological excavations examples in 2011. Characteristics of cultural layer stratigraphy of excavation 2011 are given, as well as characteristics of archeological findings of 16th–19th centuries and anthropological material. A conclusion is made about the possibility of popular assembly location and trade square of the 11th–15th centuries on the territory of Velikiy Posad downhill the Upper castle. The territory of popular assembly location, bordered with so-called temple on the ditch 12th century, which in 16th–17th centuries was called the Church of the Nativity. In 17th century on this territory a graveyard was situated, in 17th–19th centuries wooden houses were built.

Паступіў 21.05.2013 г.