

**ПОЯСНЫЕ НАБОРЫ конца X — XI в.  
ПО МАТЕРИАЛАМ РАСКОПОК КУРГАННОГО МОГИЛЬНИКА  
«ВОСХОД» 2006—2008 гг.**

Целью данной работы является введение в оборот материалов, полученных в ходе археологических раскопок курганного могильника «Восход» в 2006—2008 гг. Исследовательские работы осуществлялись под руководством доктора исторических наук, зав. кафедрой археологии и специальных исторических дисциплин МГУ им. А. А. Кулешова И. А. Марзалюка.

Предметом исследования являются выявленные в ходе археологических раскопок элементы поясных наборов из мужских погребений по обряду ингумации.

Курганный могильник «Восход» является памятником археологии эпохи Древней Руси. Расположен на левом берегу реки Вильчанка (левый приток Днепра) в 120 м западнее поселка Восход. Могильник был открыт и обследован в 1988 г. В. Ф. Копытиным. В 1995 г. в связи со строительными работами спасательные раскопки проводились под руководством Я. Г. Риера [6, с. 4]. С 2006 г. исследования осуществляются доктором исторических наук, зав. кафедрой археологии и специальных исторических дисциплин МГУ И. А. Марзалюком. Исследователем также была выявлена вторая курганная группа в количестве 9 насыпей, которая располагается в 307 м на восток от поселка на окраине леса [6, с. 4].

Автор настоящего доклада выражает искреннюю благодарность зав. каф. археологии и специальных исторических дисциплин МГУ им. А. А. Кулешова И. А. Марзалюку за предоставленную им возможность работы с материалами раскопок, а также за проведение ценных консультаций по данному вопросу.

Пояса, а чаще их элементы, не являются большой редкостью при археологических исследованиях могильников. В связи с этим встала проблема более детального изучения поясных наборов и, главное, интерпретация и выяснение значения пояса не только с точки зрения его функционального предназначения, но и изучение под призмой определенной знаковой системы. Одной из целей настоящего доклада является освещение вопроса о предметной и духовной значимости поясного набора в жизни средневекового человека.

Любой предмет, созданный человеком, безусловно, имеет определенное предназначение, вследствие чего обладает некоторыми функциональными качествами. Однако, вместе с тем, любую вещь можно рассматривать под призмой знаковой системы. Из этого следует, что любой предмет, вступающий во взаимодействие с человеком, начинает нести в себе особую смысловую нагрузку, т. е. наделяется некоторым значением. Таким образом, любое творение человека является отражением индивидуальной или социальной психологии. Такой подход к изучению артефакта в археологии предоставляет наука семиология. Таким образом, и пояс следует рассматривать не только как элемент одежды, но и как вещь, наделенную особым, возможно, сакральным смыслом.

Что касается происхождения поясов, а именно наборных поясов, то в современной археологической науке по этому поводу существует несколько точек зрения.

Так, И. А. Аржанцева считает, что, скорее всего, наборные пояса впервые появились у скифов, у которых они могли быть позаимствованы народами Азии и Европы. Иной точки зрения придерживаются С. В. Киселев и Л. Р. Кызласов, считая, что пояса появились в Южной Сибири и Монголии, где они развивались и совершенствовались и откуда распространились на запад. Существует также мнение, что наборные пояса появились в первые века нашей эры в Древнем Риме и распространялись именно оттуда (К. А. Амброз) [10].

Как отмечалось выше, любой предмет функционально значим. В отношении пояса древнерусского периода П. Г. Богатыревым было выделено 4 функции: обрядовая, утилитарная, социальная и отражение этнического самосознания [9, с. 77].

Основное предназначение пояса (утилитарная функция) — стягивание одежды, причем носили его как мужчины, так и женщины. В археологии долго считалось что женские одежды славян не подпоясывались вообще, так как пояса в женских погребениях весьма редкое явление. Однако это заблуждение. Действительно лишь то что женщины не носили ременных поясов — важнейших символов мужского престижа, а носили тканые и вязаные пояса, которые не сохранились до наших дней. Но сохранились описания одежд и поясов с летописных времен [11, с. 353].

Что касается наборных поясов, то они широко бытовали в домонгольский период. Весьма вероятно, что к нам пояса пришли от викингов, которые с конца VIII в. начинают походы на земли восточных славян. В конце IX в. викинги приходят в Новгород, а затем и в Киев, где воцаряется норманская по происхождению династия Рюриковичей. Скандинавские воины часто нанимались в древнерусские дружины, в связи с чем военная одежда викингов и их кожаные ремни получают широкое распространение на территории первого государственного объединения восточных славян — Киевской Руси. Обычная структура металлического убора пояса включала в себя: бляхи, пряжки, обоймицы и наконечники. Однако, реконструируя поясной набор, белорусский исследователь Кенько П. Г. показывает, что функцию пряжки могла выполнять фибула [4, с. 146]. В средние века к поясу подвешивались самые разнообразные вещи: калита (кошелек; пояс считался его хранителем), кресало, нож, гребень. Скифы носили с правой стороны пояса меч — акинак, а с левой — лук (горит) [1, с. 38, 40]. Обычно пояса, имеющие четыре конца, предназначались для подвешивания меча и налучи или колчана.

Пояс наделялся магическими функциями. Он мог быть надет на ребенка сразу после рождения или, что было чаще, при крещении. Из этого пояса, как и крест, наделяется функцией оберега. Его могли носить, не снимая, всю жизнь [10]. Человек носил два пояса: один, данный при крещении, который обычно носился под одеждой и второй носил поверх одежды. Разумеется, что главным был пояс-оберег, скрываемый под одеждой.

Пояс использовался и в заговорах от болезни. Считалось, что, обвязав своим поясом дерево (обычно осину), человек способен излечиться от лихорадки. В других случаях снятый с больного пояс бросали на дорогу, считая, что поднявший его заберет себе болезнь. Если же пояс попал в руки колдуна, то человек, опоясанный им, превращался в оборотня [9, с. 78].

Пояс с навязанными на нем узелками оберегал от сглаза и проклятия, т. к. для этого колдуну или ведьме требовалось сначала их все сосчитать. Если существовала опасность порчи, пояс не снимали ни днем, ни ночью, а только в бане. Пояс мог быть и заговоренным, в этом случае он был крепче металла и сравнивался с замком [9, с. 79].

Снятие же пояса, наоборот, означало приобщение к потустороннему миру, к нечистой силе. Пояс снимали при добывании цветка папоротника в ночь на Ивана Купалу, при поисках клада, при гаданиях. Желавшие выйти замуж девушки искали в лесу две осины рядом, чтобы их можно было перевязать одним поясом, это было верной приметой к замужеству [10].

В свадебном обряде жениха и невесту связывали одним поясом, тем самым символизируя единство созданной семьи. По традиции пояса должны были быть красными. Считалось, что красный цвет символизировал особое состояние, в котором находились во время свадьбы жених и невеста, он охранял от злых сил, дурного глаза [10]. Поэтому на их одеждах непременно были повязаны красные пояса. Еще есть примеры того, что во время свадьбы невеста дарила своему избраннику пояс. В этой традиции, вероятно, сохранился отголосок пояса как эмблемы девственности. При этом на колени к девушке сажали маленького мальчика. Это, должно быть, отражает представление о развязывании плодородия и настраивании к деторождению. Поясами также украшали расписные дуги свадебной повозки. Молодая жена, входя в дом мужа после венчания, бросала свой пояс на печь. При родах пояс развязывался: если же роды проходили тяжело, то женщине клали под ноги красный пояс и она перешагивала через него.

Часто пояс — символ пути, дороги, преодоления препятствий, как мифических, так и реальных. Пояс имел и небесное, космическое значение. Радуга носит название небесного пояса, по преданиям она возникает из пояса девушки. Пояс, принимая форму окружности, придавал целостность и гармоничную законченность человеку, не давал враждебным силам проникнуть за этот круг [9, с. 79].

Поясом родители благословляли («напоясать в путь»), он передавался по наследству и бережно хранился из поколения в поколение. Так, в новый дом хозяин входил первым, затем за пояс втягивал остальных членов семьи. Использовались магическим образом пояса при выгоне скотины в поле, чтобы животные не терялись и всегда возвращались домой. Специально вытканый за один день из остатков льна пояс позволял увидеть на Радуницу умерших близких.

На Руси пояс был этническим маркером, стандартно работавшим по схеме: «свой — чужой». Считалось, что чужеземцы — люди не подпоясанные. Сама схема пояса как этнического показателя известна еще у скифов [9, с. 80].

Ременные пояса с глубокой древности являлись одним из важнейших символов мужского престижа — женщины не носили их никогда. Такой пояс считался едва ли не главным знаком воинского достоинства. На Руси бытовало выражение «лишить (отрешить) пояса», что значило «лишить воинского звания». У воинов особой славой пользовались пояса из кожи дикого тура. Полоску кожи старались добыть прямо на охоте и тур считался воинским тотемом. Пояс еще называли «опояской» или «поясницей» [10]. Мужчина, как защитник семьи, должен был выглядеть воинственно, пояс был доказательством мужественности его хозяина. В народе были распространены пояса из льняной и шерстяной пряжи; вязаные, тканые, плетеные. Тканые и вязаные пояса имели длину до пяти метров, они особым образом повязывались и способы их повязывания различались по местностям.

Известна также любопытная деталь: в могилах на боевом поясе часто нет пряжки, что связано с обрядом «обезвреживания» мертвеца: расстегнутый пояс и оружие, висящее на нем, теряли силу и их не возможно было использовать против живых.

Кожаные мужские пояса были узкие, в ширину 1,5–2 см, с медной пряжкой и наконечником, а иногда его сплошь покрывали узорными бляшками — по ним-то и удалось восстановить строение пояса (ремня). Форма, напоминающая лиру, характерна для древнерусской пряжки.

Высокое значение пояса сохраняется и в позднем средневековье. Этот элемент одежды находился на третьем месте по значимости после шапки и бармы. Именно из-за золотого пояса, надетого на Василии Косом, разгорелась феодальная война в 1433 г. Однако уже в XVI в. пояс не упоминается в царских регалиях Ивана IV при венчании на трон, что говорит о потере социальной нагрузки и превращении пояса в элемент богатого костюма [9, с. 81].

Полученные в ходе археологических исследований курганного могильника «Восход» материалы органично вписаны в данный социо-культурный контекст.

За время раскопок курганного могильника «Восход» было выявлено 8 пряжек, 4 поясных кольца, 1 наконечник-обкладка. Все артефакты изготовлены из бронзы по технологии литья.

**В кургане № 20** располагалось сразу 2 мужских погребения, ориентированных на северо-запад. В первом погребении на уровне таза найдена двучастная пряжка от пояса лировидной формы с носиком [8, с. 6]. Имеет насечки на внешней стороне рамки, концы которой слегка загнуты и незначительно расходятся в противоположные стороны. Приемник для ремня имеет трапецевидную форму. Длина — 3,4 см, ширина — 3 см (рис. 1: 1). Подвижная часть — язычок был изготовлен из железа и полностью не сохранился (место крепления имеет нарост коррозии). Отметим, что прямые аналогии были встречены в курганном могильнике в Заславле [3, с. 68–69], Демьянках [11, с. 85], у д. Городище [5, с. 248] (рис. 1: 2–3). Во втором погребении на уровне таза также была зафиксирована двучастная лировидная пряжка с плавно выступающим носиком, насечками на внешней стороне рамки и трапецевидным приемником для ремня (рис. 1: 4). У пряжки сохранился железный язычок, который сильно порос коррозией. Аналогичная пряжка была найдена в Заславле (рис. 1: 5). Следует думать, что захоронения произведены синхронно, т.к. костяки залегают на одном уровне в границах зольного пятна.

- Согласно типологии Ю. А. Зайца, составленной па артефактам курганного могильника в Заславле — тип III, имеющий три варианта. Данные пряжки принадлежат к варианту А [3, с. 68–69].

- По типологии В. В. Богомольникова — Отдел 2. Сложные. Тип 1. Лировидные [2, с. 84–85].

**Курган № 46** представляет собой парное погребение мужчины и женщины. Курган имеет ладьевидную форму. Мужской костяк сопровождали 2 бронзовые лировидные пряжки и фрагменты наконечника пояса, также изготовленного из бронзы [8, с. 6]. Пряжки располагались в районе таза покойника по обеим его сторонам. Между ними, чуть ниже, были обнаружены 2 фрагмента наконечника пояса, которые имеют 2 отверстия для крепления. У пряжки, лежавшей с правой стороны покойника, не сохранился железный язычок, за исключением незначительной его части в районе крепления (рис. 1: 6). Предмет имеет поперечные насечки по внешней стороне рамки, концы пряжки острыми углами незначительно уходят в противоположные стороны. Аналогичная пряжка найдена в Заславле (рис. 1: 7) [3, с. 68–69]. Длина — 2,7 см, ширина — 2,5 см, ширина отверстий — 2,6 см и 2,1 см. Пряжка с правого бока покойника сохранила железный язычок, сильно поросший коррозией

(рис. 1: 6). Также четко читается поперечное сечение по внешней стороне рамки. Концы пряжки округлены и также незначительно уходят в противоположные стороны. Размеры немного превышают размеры первой пряжки. Длина — 2,9 см, ширина — 2,6 см, ширина отверстий — 2,7 см и 2,2 см. Что касается наконечника ремня, то его длина — 3,1 см, ширина — 2 см.

- Тип III, вариант А (согласно типологии Ю. А. Зайца) [3, с. 68—69].
- Отдел 2. Сложные. Тип 1. Лировидные (согласно типологии В. В. Богомольникова) [2, с. 84—85].

**Курган № 58** — мужское погребение, на костяке в районе таза обнаружена бронзовая лировидная пряжка от пояса (рис. 1: 8). На внешней стороне рамки имеется растительный орнамент [7, с. 8]. По обеим сторонам в районе крепления язычка четко просматриваются рельефные изображения цветов. Овальнозаостренный носик имеет прямоугольное углубление, предназначенное для язычка, который, однако, не сохранился. Пряжки с аналогичными лировидными рамками найдены П. М. Кенько при раскопках селища у д. Городище (рис. 1:9—10) [5, с. 248]. При этом исследователь отмечает, что подобные пряжки характерны для Новгорода кон. XI — кон. XII в. [5, с. 248]. Длина — 3,2 см, ширина — 2,5 см, ширина отверстий — 1,1 см и 0,8 см.

- Тип III (согласно типологии Ю. А. Зайца) [3, с. 68—69].
- Отдел 2. Сложные. Тип 1. Лировидные (согласно типологии В. В. Богомольникова) [2, с. 84—85].

**Курган № 61а** содержал мужское погребение, ориентированное на восток. В районе таза зафиксированы 2 пары колец поясного набора и лировидная пряжка [8, с. 11]. Причем непосредственно на костяке находились 2 больших кольца, а по обеим сторонам покойника и чуть ниже располагались 2 кольца меньших размеров (рис. 2: 5). Что касается пряжки, то она была расположена немного ниже больших колец между ними. На пряжке сохранился бронзовый язычок (рис. 1: 11). Однако, заметим, что пряжка была перевернута тыльной стороной кверху и ее носик был направлен в левую сторону, в то время как большинство находок этого типа встречаются в традиционном положении. Такое положение может объясняться тем, что корнями деревьев было нарушено первоначальное «правильное» положение элементов поясного набора, либо тем, что пояс не находился на покойнике, а был положен сверху на него. Аналогичные пряжки найдены в Заславле, Чернышове (рис. 1: 12—13) [5, с. 248]. Новгородские пряжки по аналогии датируются первой четвертью XI — 70—90-ми гг. XII в. [5, с. 248]. Длина — 3,7 см, ширина — 3,1 см, ширина отверстий — 1,9 см и 1,6 см. Примечательно, что поясные кольца сохранили на себе следы текстуры ткани. Это говорит о том, что пояс не был кожаный, а был изготовлен из ткани. Сами кольца бронзовые литые. Большие кольца: диаметр — 3,9 см, срез — 0,7 см. Маленькие кольца: диаметр — 3,3 см, срез — 0,6 см.

- Пряжка тип III варианта В (согласно типологии Ю. А. Зайца) [2, с. 68—69]. Отличается наличием фигурного выступа в передней части рамки.
- Отдел 2. Сложные. Тип 1. Лировидные (согласно типологии В. В. Богомольникова) [3, с. 84—85].
- Кольца (согласно типологии В. В. Богомольникова) — Отдел 1. Проволочные. Тип 1. Сплошные [2, с. 84—85].

**Курган № 62** — мужской костяк ориентирован на северо-восток. Бронзовая лировидная пряжка находится в районе правой кости таза [7, с. 8]. Форма напоминает цифру 8, орнамент отсутствует, на внешней стороне рамки углубление для язычка (рис. 2:4). Железный язычок не сохранился. Длина — 4,5 см, ширина — 3,1 см, ширина отверстий — 1,8 см и 1,2 см.

• Отдел 2. Сложные. Тип 1. Лировидные (согласно типологии В. В. Богомольникова) [2, с. 84—85].

**Курган № 79** содержал в себе мужское погребение, ориентированное строго на восток [8, с. 11]. Отметим, что конструкция кургана представлена первоначальной постройкой «бдыном», после сожжения которой, был возведен сам курган. Покойник имел при себе прямоугольную [12, с. 87], пряжку от пояса. Она располагалась на уровне таза. Литая, бронзовая, железный язычок не сохранился. Имеет острые концы (рис. 2: 1). Аналогичные пряжки найдены в Заславле и Козаричах (рис. 2: 2—3). Длина — 3 см, ширина — 2,1 см, ширина отверстий — 0,8 см и 0,5 см. Сооружение в виде «бдына» говорит о высоком социальном статусе погребенного. Возможно, об этом же говорит и находка прямоугольной пряжки(?).

• Согласно типологии Ю. А. Зайца, составленной па артефактам курганного могильника в Заславле — тип I; подобные пряжки характерны для X—XI вв. [3, с. 68—69].

• Тип 2. Четырехугольные (согласно типологии В. В. Богомольникова) [2, с. 84—85]. У Б. А. Рыбакова данный тип пряжек назван «прямоугольными» по форме внутреннего пространства. Однако это название не вполне отражает контуры артефакта.

Особый интерес вызывает **курган № 51**. В нем не зафиксированы какие-либо элементы поясного набора. При этом, как полагает И. А. Марзалюк, покойник мог быть связан и погребен в согнутом положении на боку [8, с. 9]. Из этого вполне очевидно, что мы имеем дело с ритуальным погребением человека, которого считали колдуном. Возможно, именно этим и объясняется отсутствие пояса в погребении, т. к. он, как отмечалось выше, наделялся магическими свойствами оберега, а в руках «нечистой силы» мог использоваться для превращения в оборотня, наведения порчи и т. д.

На основе изученного материала курганного могильника «Восход», нами составлена следующая классификация поясных пряжек:

**Тип 1.** Четырехугольные (1 ед.), вытянутой формы с прямоугольным приемником ремня, передняя часть рамки более широкая.

**Тип 2.** Лировидные (7 ед.).

• Вариант А имеет поперечное рифление по внешней стороне рамки, концы которой слегка загнуты и незначительно расходятся в противоположные стороны; характеризуются небольшим носиком (курган № 20).

• Вариант Б представлен поперечным рифлением по внешней стороне рамки, концы которой округлены и незначительно уходят в противоположные стороны; носик отсутствует (курган № 46).

• Вариант В — массивная пряжка 8-образной формы.

• Вариант Г имеет фигурный выступ в передней части рамки, ее концы округлены и параллельны.

• Вариант Д — рамка имеет волнистые боковые стороны и украшена растительным орнаментом.

Таким образом, полученный в ходе раскопок материал позволяет говорить о том, что найденные пояса свидетельствуют о принадлежности погребенных к военому сословию (сельские дружинники). Данная группа изделий может одновременно являться и этническим маркером. Она характерна для скандинавских древностей и формировалась на основе дружинной культуры Киевской Руси. Размеры пряжек подтверждают общую традицию бытования нешироких поясов (1,5–2 см). Провидная форма также является традиционной для рассматриваемой территории. Такая форма была весьма характерна для скандинавских дружинников, которые нанимались на службу к местным князьям.

Все имеющиеся аналогии подтверждают датировку пряжек концом X — XI в. Данная хронология также находит подтверждение в типе погребального обряда и керамическом материале. Найденные поясные кольца со следами текстуры ткани показывают, что пояса были не только кожаные, но и комбинированные, с использованием текстиля.

## ЛИТЕРАТУРА

1. Артамонов, М. И. Киммерийцы и скифы: от появления на исторической арене до конца IV в. до н. э. / М. И. Артамонов. — Л., 1974. — 156 с.
2. Богомольников, В. В. Радимичи: По материалам курганов X—XII вв. / В. В. Богомольников // Гомель: Гомельский государственный имени Франциска Скорины, 2004. — 226 с.
3. Заяц, Ю. А. Заславль в эпоху феодализма / Ю. А. Заяц. — Мн.: Навука і тэхніка, 1995. — 207 с.
4. Кенько П. М. Элементы поясного набора из II курганной группы Витуничи / П. М. Кенько // Памятники эпохи железа и средневековья Беларуси (к 60-летию О. Н. Левко): материалы по археологии Беларуси. — Мн., 2007. — № 14. — 252 с.
5. Кенько, П. М. Элементы поясного набора X—XII вв. с селища на р. Менка / П. М. Кенько // Археалогія эпохі сярэднявечча. Да 80-годдзя з дня нараджэння Г. В. Штыхава: матэрыялы па археалогіі Беларусі. — Мн.: ДНУ «Інстытут гісторыі НАН Беларусі», 2008. — Вып. 15 — 299 с.
6. Марзалюк, І. А. Справаздача: аб археалагічных раскопках курганнага могільніка ля пасёлка «Усход» у Магілёўскім раёне ў 2006 г. / І. А. Марзалюк // Архіў Інстытута Гісторыі НАН Беларусі. — Спр. № 2400. — Магілёў: Магілёўскі дзяржаўны ўніверсітэт імя А. А. Куляшова, 2007. — 13 с.
7. Марзалюк, І. А. Справаздача: аб археалагічных раскопках курганнага могільніка ля пасёлка «Усход» у Магілёўскім раёне ў 2007 г. / І. А. Марзалюк // Архіў Інстытута Гісторыі НАН Беларусі. — Спр. № 2522. — Магілёў: Магілёўскі дзяржаўны ўніверсітэт імя А. А. Куляшова, 2008. — 24 с.
8. Марзалюк, І. А. Справаздача: аб археалагічных раскопках курганнага могільніка ля пасёлка «Усход» у Магілёўскім раёне ў 2008 г. / І. А. Марзалюк // Архіў Інстытута Гісторыі НАН Беларусі. — Спр. № 2594. — Магілёў: Магілёўскі дзяржаўны ўніверсітэт імя А. А. Куляшова, 2009. — 27 с.
9. Мурашова, В. В. Древнерусские ременные наборные украшения (X—XIII вв.) / В. В. Мурашова. — М.: Эдиториал УРСС, 2000. — 136 с.
10. Мызгина, Д. Русский народный костюм. Пояс / Д. Мызгина / Интернет-портал по истории и генеалогии [Электронный ресурс]. — 2008. — Режим доступа: <http://bibliotekar.ru/rusSvadba/13.htm>. — Дата доступа: 29.09.2009.
11. Русский народ: его обычаи, обряды, предсказания, суеверия и поэзия / Собр. М. Забелина. Репринт. — М., 1992.
12. Рыбакоў, Б. А. Радзімічы / Б. А. Рыбакоў // Працы секцыі археалогіі / Інстытут гісторыі, Беларускае акадэмія навук. — Менск, 1932. — Т. III.





Рис. 1. 1, 4, 6, 8, 11 — пряжки курганного могильника «Восход»; 2 — Демьянки;  
 3, 9, 10 — д. Городище; 5, 7, 12, 13 — Заславль; 14 — Черкасово.



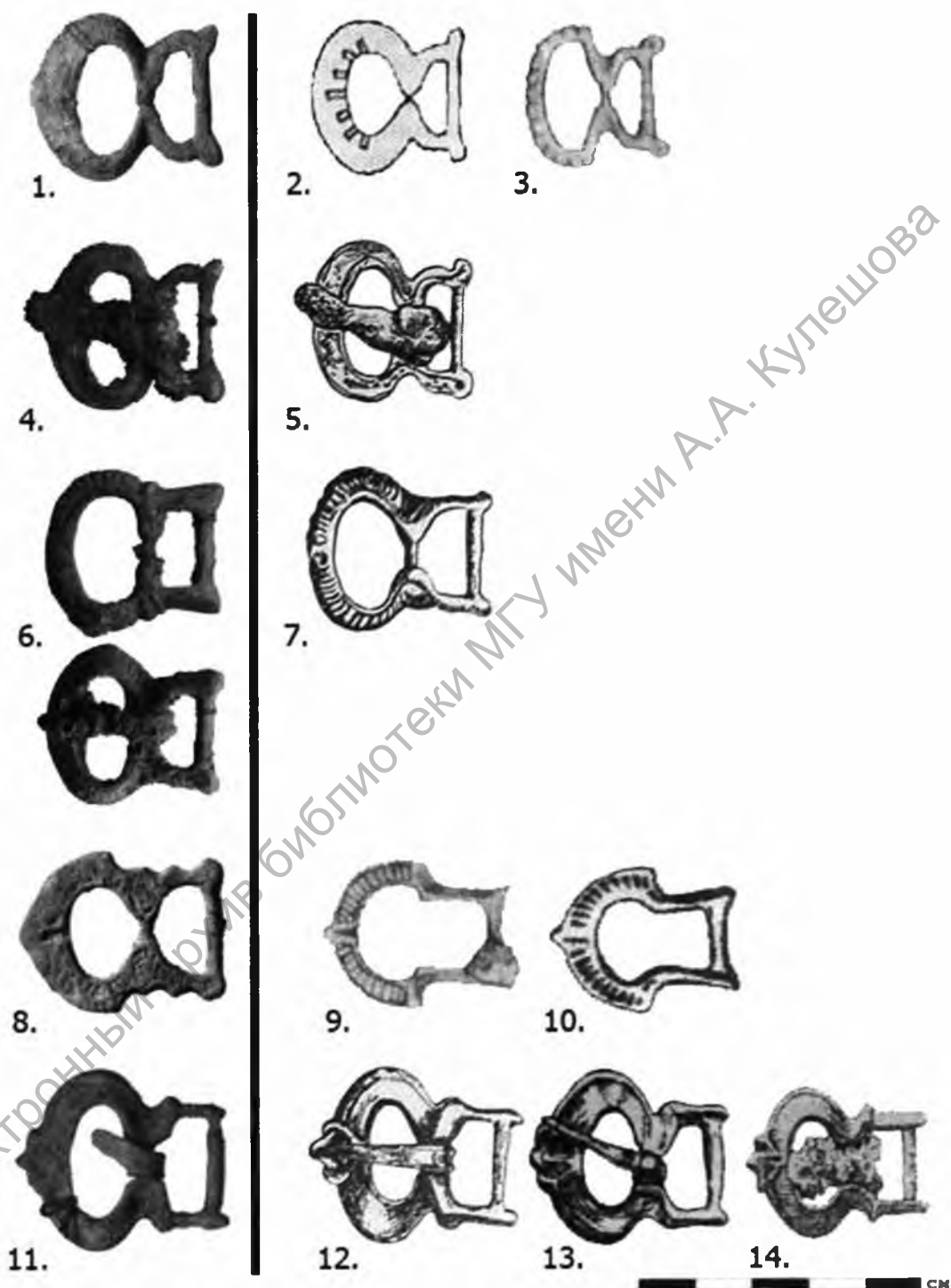
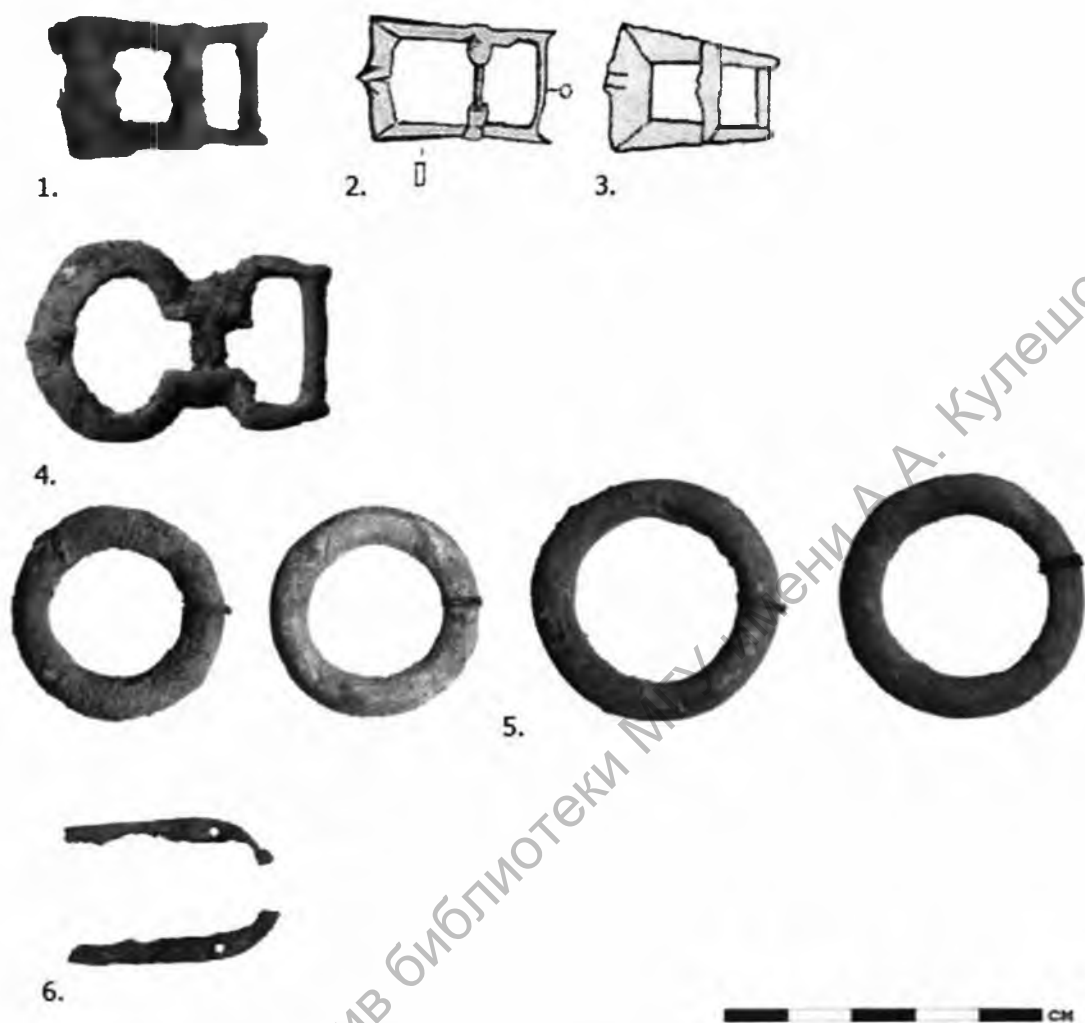

Рис. 2. 1, 4, 5, 6, — пряжки и наконечник пояса из курганного могильника «Восход»;  
2 — Заславль; 3 — Козаричи.